

# CARGADOR FRONTAL SL50WN-6

NUEVO MODELO 2024

**SHANTUI**  
VALUE THAT WORKS



CUCHARÓN DE  
3 M<sup>3</sup>



MOTOR WEICHAJ  
217 HP

# SHANTUI

VALUE THAT WORKS

**Modelo de Motor**  
WEICHAJ WD10G220E21  
**Potencia bruta**  
217 HP / 162 kW/2000 rpm  
**Peso Operativo**  
17.100 Kg

DISTRIBUIDOR AUTORIZADO  
**CAMIONES**  
CHINOS PERÚ 

# / Especificaciones - Cargador Frontal - SL50WN-6

	<b>ESPECIFICACIONES GENERALES</b>	Peso operativo (brazo estándar/extendido/largo)	17100/17180/17900 kg			
		Carga relativa	5000 kg			
		Capacidad del cucharón	3.0 m <sup>3</sup>			
		Fuerza máxima de elevación	185 kN			
		Carga de Vuelco	10000 kg			
		Altura de descarga, Estándar/Extendida/Larga	3200/3330/3700 mm			
		Alcance de vaciado, Estándar/Extendido/Largo	1230/1230/1270 mm			
	<b>MOTOR</b>	Modelo de motor	WEICHAH WD10G220E21			
		Tipo	En línea, refrigerado por agua, 6 cilindros, inyección directa, turboalimentado			
		Potencia nominal	217 HP / 162 kW			
		Velocidad nominal	2000 rpm			
		Desplazamiento	9.73 L			
		Torque máximo	900/1300-1500 N·m/rpm			
		Consumo mínimo de combustible	215 g/kW·h			
	<b>VELOCIDAD DE DESPLAZAMIENTO</b>	Engranaje	1st	2nd	3rd	4th
		Adelante	0~7 km/h	0~12 km/h	0~25 km/h	0~35 km/h
		Reversa	0~7 km/h	-0~12 km/h	0~25 km/h	~
	<b>EJES Y TRANSMISIONES FINALES</b>	SISTEMA DE PROPULSIÓN		Tracción a las cuatro ruedas		
		Gradeabilidad		30°		
		Tracción máxima		160 kN		
		SISTEMA DE FRENOS	Frenos de servicio		Sistema de frenos de disco de doble bucle en las cuatro ruedas con aire sobre aceite	
			Freno de estacionamiento		Freno neumático automático, freno de zapata en el eje de salida de la caja de cambios	
		DIRECCIÓN DEL SISTEMA	Tipo		35° en cada dirección	
			Ángulo máximo de giro		215 g/kW·h	
			El centro del neumático exterior		6590 mm	
		NEUMÁTICOS	El centro del cubo exterior		7090 mm	
			Tipo		23.5-25 16PR	
Nivel de patrón			L3			
Distancia entre ejes de los neumáticos			2250 mm			
Distancia entre ejes		3250 mm				
	<b>SISTEMA HIDRÁULICO</b>	Hidráulico tiempo de ciclo (carga nominal en la cuchara)		5.6/10.6 s		
	<b>DIMENSIONES</b>	<b>Medidas</b>	<b>Brazo estándar</b>	<b>Brazo extendido</b>	<b>Brazo largo</b>	
		Longitud total	8005 mm	8135 mm	8450 mm	
		Anchura total	3026 mm	3026 mm	3026 mm	
		Altura total	3410 mm	3410 mm	3410 mm	

## DIMENSIONES GENERALES

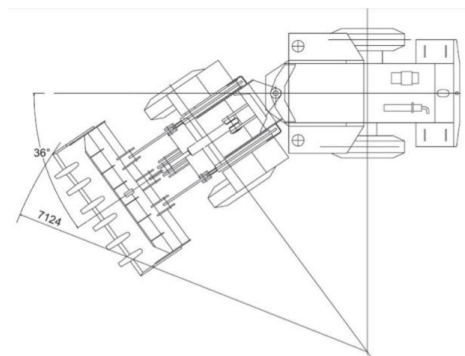
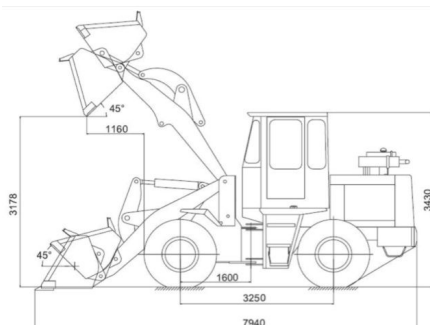

Fotos referenciales. Las especificaciones pueden variar sin previo aviso. \*La garantía varía de acuerdo a modelo/versión. Consultar con tu asesor de venta la garantía disponible para cada unidad SHANTUI.